

各部名称 材質 / 規格

①	スクリーン生地	ホワイトマットアドバンス(WA)
②	合板(コンパネ)	t 12
③	アルミ角パイプ	AL 30×30×2.5
④	コーナー補強板	SPCC t2.0 黒塗装
⑤	補強角パイプ	AL 20×20×2.5

スクリーン規格

スクリーン有効寸法	2656(W) × 1494(H)
パイプ外寸	2756(W) × 1594(H)
マスク幅	50
重量(kg)	約18.0

平面図

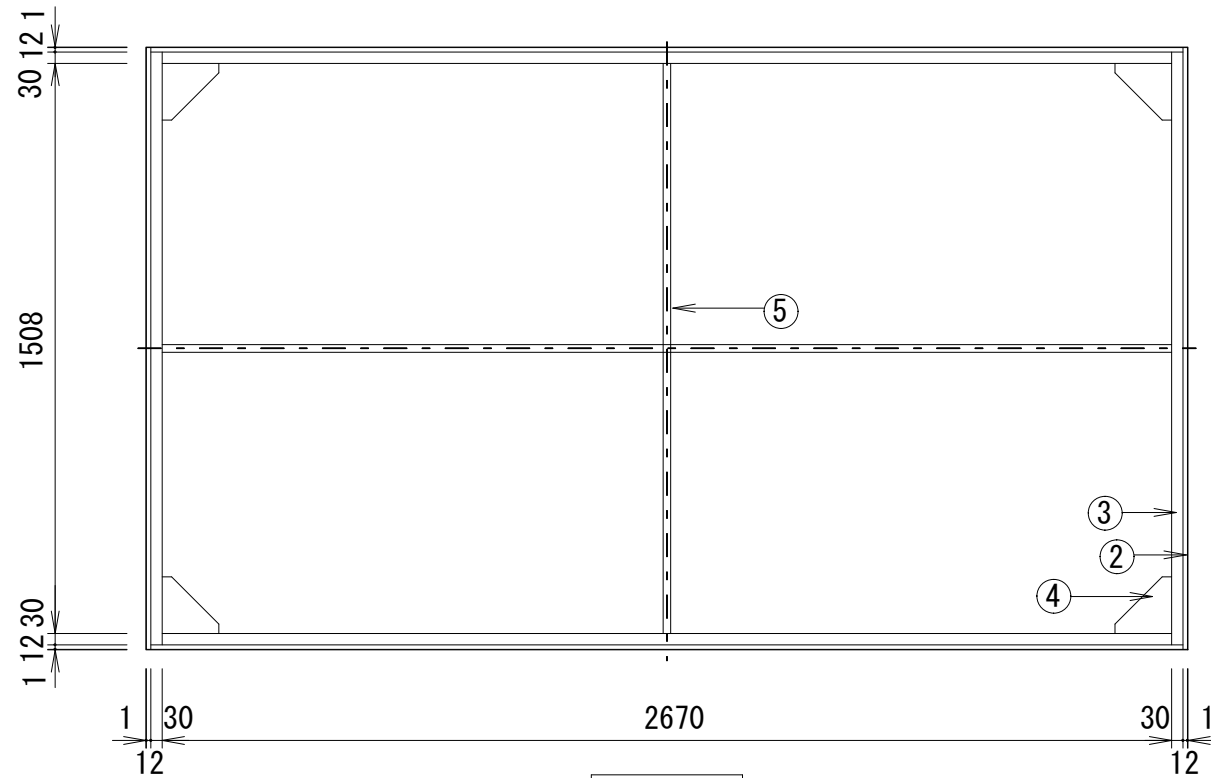
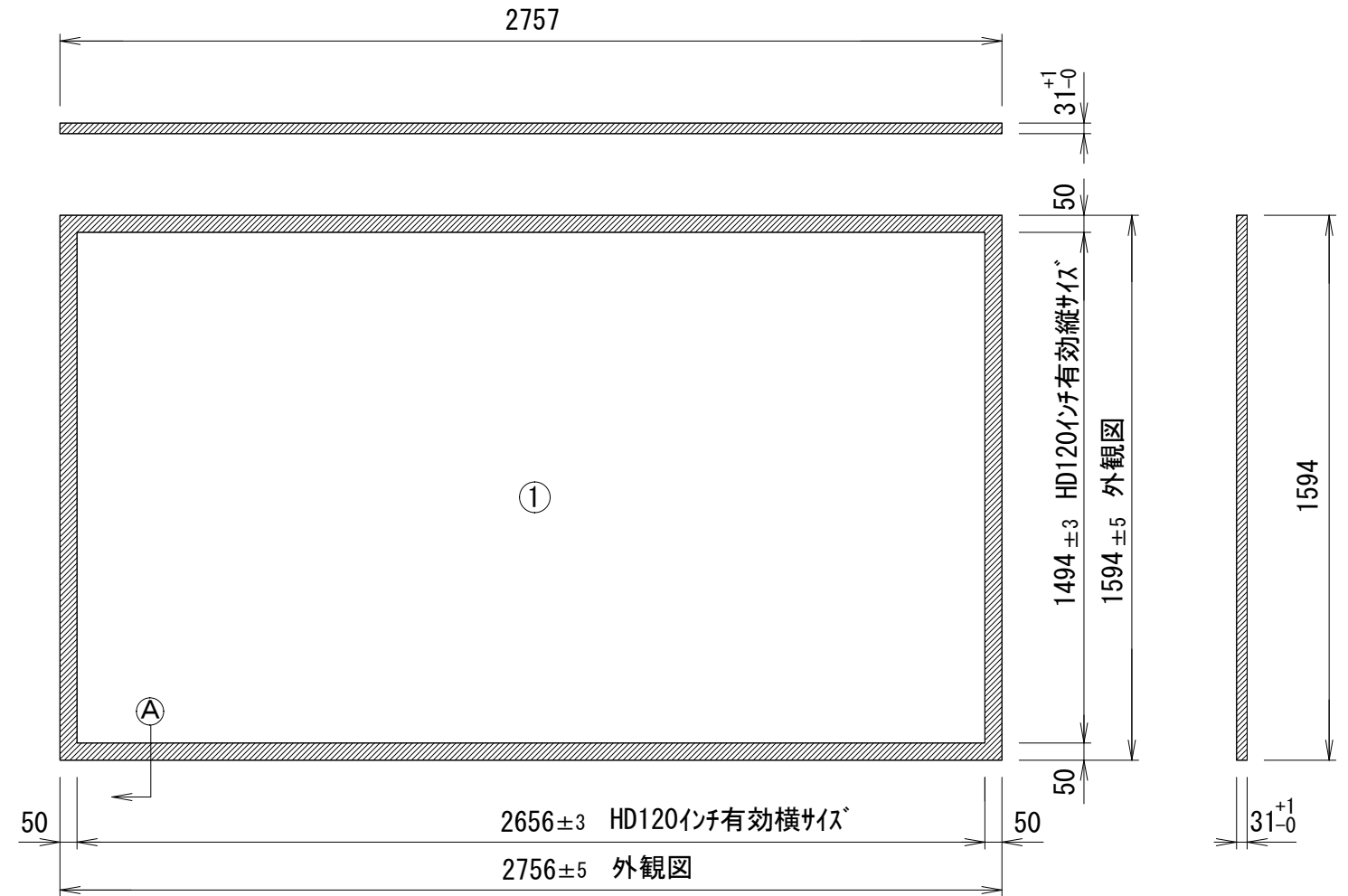

背面図

正面図

側面図

A断面拡大図

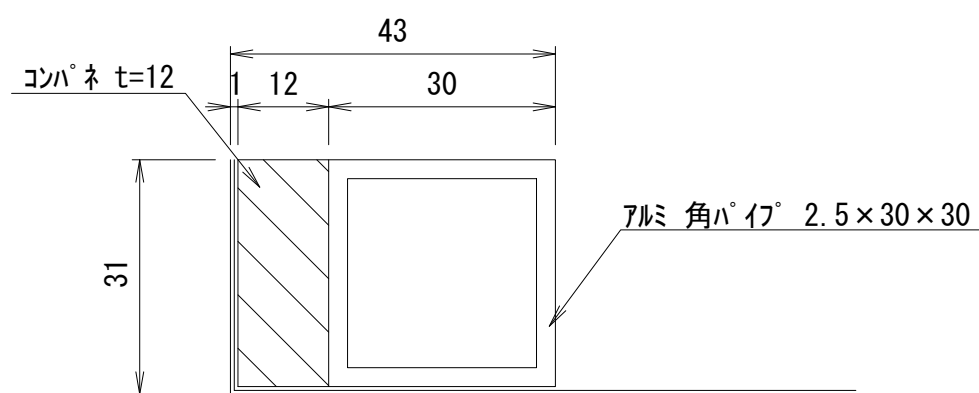

S = 1 / 1

△6				UNIT	mm	SCALE
△5				ANGLE	3rd	1/20
△4				TOLERANCE		
△3				DATE	2018. 03. 22	
△2				TITLE	外観詳細図	
△1				DATE	REVISION	SIGN
PLANNED BY	DRAWN BY	CHECKED BY	APPROVED BY	DRAWING NO. SSC22C		
	TSUBATA			MODEL NAME パネル型スクリーン		
MODEL NO.				MODEL NO. PA-120HD		